

# CAMAR 807

**Nuovo reggibase Camar 807.  
Sosteniamo le tue idee...  
anche nei mobili di base.**

**New 807 Camar hanging bracket for base units.**  
We support your ideas.... even in base units.

**Neuer Unterschrankaufhänger Camar 807.**  
Wir geben Ihren Ideen halt...auch Hängeschränken.

**Nouvelle suspension Camar 807 pour meubles bas.**  
Nous soutenons vos idées.... même dans des meubles bas.

**Nuevo colgador para mueble bajo Camar 807.**  
Sustentamos tus proyectos...también en los muebles bajos.



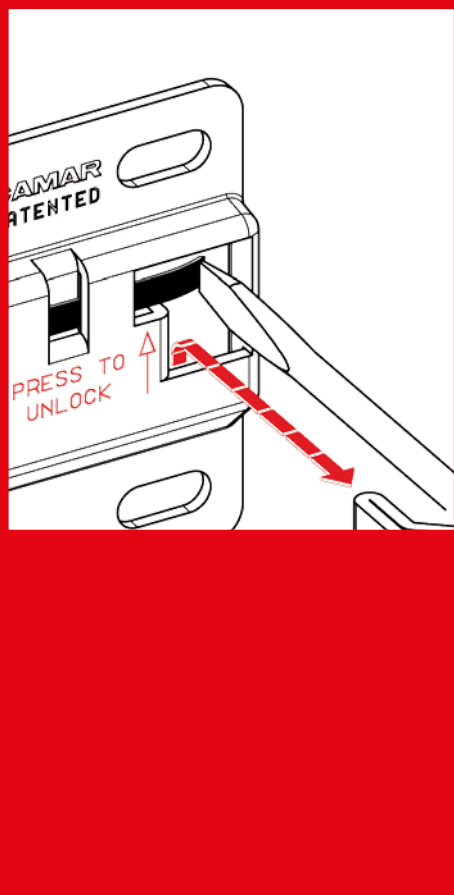

#### — Nuovo sistema antigancio.

È un innovativo sistema di sicurezza brevettato integrato nella barra. Una linguetta elastica impedisce lo sgancio accidentale del mobile dalla parete. L'operazione di sgancio è comunque sempre possibile con una pressione sulla linguetta.

#### — New anti-drop system.

This is an innovative and patented safety system which is integrated into the rail. A metal lip snaps into place to prevent accidental unlocking of the cabinet from the wall. The cabinet can be unlocked by simply pushing on the lip, e.g. with a screwdriver

#### — Neues System zur Aushängesicherung.

Es handelt sich um ein innovatives patentiertes Sicherheitssystem integriert in der Aufhängeschiene. Eine elastische Lasche verhindert das unbeabsichtigte Aushängen des Hängeschrankes von der Wand. Das Aushängen ist jedoch durch Drücken der Lasche jederzeit möglich.

#### — Nouveau système anti-décrochement.

C'est un innovant système de sécurité breveté, intégré dans la barre. Une languette élastique empêche le décrochement accidentel du meuble. L'opération de décrochement est toujours possible par une pression sur la languette.

#### — Nuevo sistema antidescolgamiento.

Se trata de un innovador sistema de seguridad patentado integrado en la chapa. Una palanca elástica evita el desacoplamiento accidental del mueble de la pared. La operación de desacoplamiento voluntario es siempre posible haciendo presión en la palanca.

## 897 AS Z1 60 70

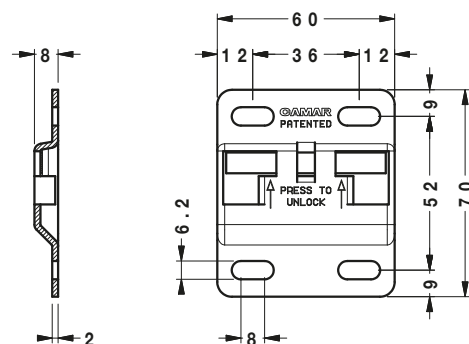

# 807 02 Z1 IN

DX  
SX  

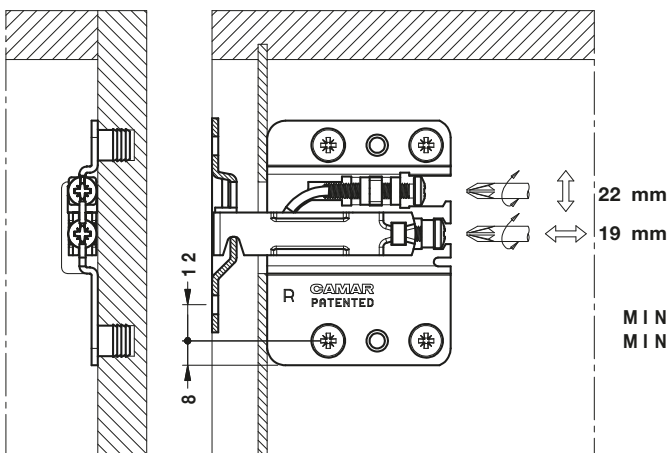
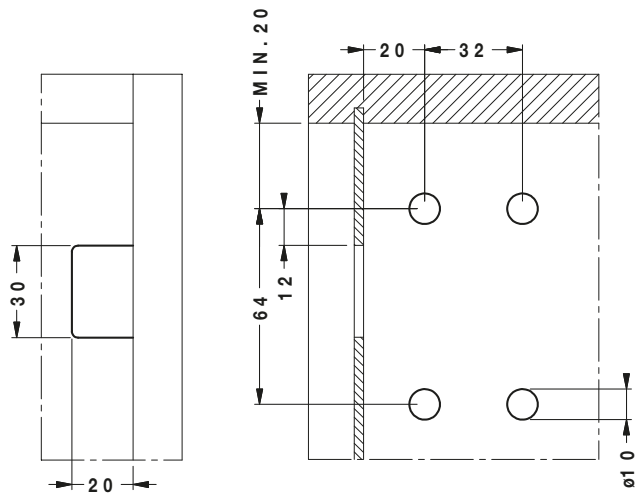
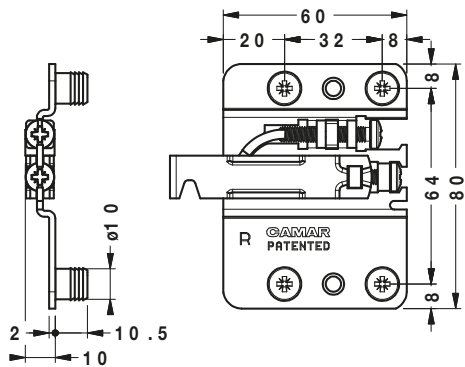
MIN. 10  
MIN. 18

## — Nuovo Reggibase Camar 807.

Come può un reggibase così piccolo sostenere un peso così grande?

Grazie ad una tecnologia avanzata, frutto di una quarantennale esperienza nella progettazione, il nuovo reggibase 807 risponde a caratteristiche tecniche uniche nel suo genere: totalmente in metallo, ha uno spessore di soli 10mm, una regolazione orizzontale di 19mm e verticale di 22mm. E' semplicissimo da montare, mediante 4 piccoli fori nel mobile, e ha un sistema di fissaggio che impedisce lo sgancio accidentale dalla parete. Con Camar, i vostri progetti avranno un peso maggiore.

## — New 807 Camar bracket for base cabinets.

How can such a small bracket be able to support such a heavy load?

Thanks to advanced technology, the result of our forty years' experience in researching solutions, the new 807 bracket possesses absolutely unique technical features: made totally in metal, it has a thickness of only 10mm, and offers an adjustment range of 19mm in the horizontal and 22mm in the vertical. Very easy to fit, through 4 small holes in the cabinet, it has a hooking system which prevents the cabinet from accidental falling from the wall. With Camar, your projects have more weight.

## — Neuer Unterschrankaufhänger Camar 807.

Wie kann solch ein kleiner Unterschrankaufhänger ein so großes Gewicht tragen?

Dank fortschrittlichster Technik, entwickelt aus 40-jähriger Erfahrung in unzähligen Projekten, findet sich im neuen Unterschrankaufhänger 807 einzigartige technische Eigenschaften: Vollständig aus Metall gefertigt, nur 10mm dick, und einen umfangreichen Verstellbereich von 19mm horizontal und 22mm vertikal. Er ist ausgesprochen einfach zu montieren, es reichen 4 kleine Bohrungen im Möbelstück. Darüber hinaus verhindert das Befestigungssystem das ungewollte Aushängen. Mit Camar geben Sie Ihren Projekten mehr Gewicht!

## — Nouvelle suspension Camar 807 pour éléments bas.

Comment une si petite suspension peut-elle soutenir un tel poids ?

Grâce à une technologie avancée, fruit d'une expérience de quarante ans dans la recherche de solutions, la nouvelle suspension 807 pour meubles bas suspendus a des caractéristiques uniques dans sa catégorie: totalement en métal, d'une épaisseur de seulement 10mm, elle offre 19mm de réglage horizontal et 22mm de réglage vertical. D'assemblage très simple grâce à 4 perçages dans le côté, son système de fixation empêche de plus le décrochement accidentel du meuble. Chez Camar, nous soutenons vos projets de poids.

## — Nuevo colgador para mueble bajo Camar 807.

¿Como puede un colgador tan pequeño soportar un peso tan grande?

Gracias a su tecnología avanzada, resultado de cuarenta años de experiencia, el nuevo colgador para mueble bajo 807 responde a características técnicas únicas: hecho totalmente en metal, en un grosor de tan sólo 10mm ofrece una regulación horizontal de 19mm y vertical de 22mm. Su montaje, que se hace a través de 4 pequeños agujeros en el mueble, es extremadamente simple; y además tiene un sistema de anclaje que evita el desacoplamiento accidental de la chapa en la pared. Con Camar, vuestros proyectos tendrán más importancia.





the art of innovation

**CAMAR S.p.A. via Leopardi, 8  
22060 Figino Serenza (Como) Italy**

**tel. +39 031 72 811**

**fax +39 031 72 812**

**info@camar.it**

**[www.camar.it](http://www.camar.it)**